

O GATO BRAVO

ESCOLA E.B. 2 DE FIGUEIRÓ DOS VINHOS

ANO XIV

N.º 41

Férias 2001

150 GATOS

Editorial

Património: como transmitir a mensagem da preservação do legado deixado pelos nossos antepassados, seja ele o tipo de património que for, cultural, arquitectónico, gastronómico, etc.? Como professores, temos o dever de contribuímos também para a preservação do património, transmitindo aos nossos alunos essa mensagem da preservação.

Não é tarefa fácil. Na sociedade de hoje, onde as crianças têm como exemplo o “compra-usa-e-deita-fora”, o destruir para construir de novo, uma ignorância aliada a um certo desprezo pelo que foi deixado pelas gerações anteriores, esse respeito e essa ligação ao passado vão-se esbatendo.

Por outro lado, a nossa sociedade nunca esteve tão aberta às influências externas, como agora; um certo tipo de vida ocidental, aliado a um consumismo, à imagem da coca-cola, do hamburger, dos jeans e da T-shirt monopoliza as atenções dos nossos alunos e é certamente mais apelativo que entender porque usava um determinado xaile, ou se fazia aquele tipo de comida ou se construía a casa daquela maneira...

Não quer dizer que tenhamos que adoptar essa maneira de vestir, ou cozinhar, ou habitar, mas deixá-los no esquecimento é matar a nossa ligação ao passado, à nossa cultura, é perder a nossa identidade.

Temos, pois, de ter sempre presente uma atitude de respeito pelo legado dos antepassados e transmiti-la aos nossos alunos. Pois eles, mais tarde serão os responsáveis por essa preservação e quanto mais cedo se aperceberem da importância que o passado tem nas nossas vidas, mais cedo irão aprender a respeitar e a preservar esse património.

R. A.

Índice

Notícias da nossa escola:	
Jogo do 24	2
Visita de estudo	3
Uma experiência espectacular	4
Sarau Cultural	5
Página do Francês	6
<i>Curiosités</i>	7
Página do Inglês	8
Página do Português:	
Psicologia da Força	10
Poemas	11
O 25 de Abril	12
Matemática:	
Quebra-cabeças	13
Soluções	14
Currículos alternativos	15
Cantinho do Ambiente:	
A acção poluidora do homem	16
Lince Ibérico	17
Gato-Bravo	18
Passatempos	19
Agradecimentos	20



NOTÍCIAS DA NOSSA ESCOLA

Jogo do 24

Após a selecção escolar, mais quatro alunos foram escolhidos para participar na fase Distrital deste emocionante e fantástico jogo de cálculo mental.

No dia 27 de Abril, em Leiria, depois de uma óptima prova, dois alunos da nossa escola alcançaram a medalha de Prata: foram eles: João Boavida, 6ºD e Jorge da Costa 6ºD.

A nossa escola agradece aos alunos por terem representado a Escola E.B.2 de Figueiró dos Vinhos da forma exemplar como o fizeram.

Obrigado!

João Boavida 6ºD

Prova das bicicletas

Todos os alunos da Escola E.B.2 de Figueiró dos Vinhos fizeram uma prova de bicicleta. Quem tivesse menos de 100 pontos não ia à prova e quem tivesse mais de 100 pontos ia à prova.

Quem fez o máximo, que eram 150 pontos, iam á distrital.

Ora, 2 rapazes e 2 raparigas fizeram essa pontuação e são eles: o Tiago Estevão, o Rui Pedro, a Mariana Santos e Ana Santos, que vão participar na Distrital e eu espero que eles ganham.

Sérgio Godinho 5ºA

25 de Abril

25 de Abril

Todos os alunos foram à Casa da Cultura no dia 24 de Abril ver um filme sobre o 25 de Abril.

Quando os alunos viram a primeira parte do filme, emocionaram-se muito.

O filme era sobre um soldado que queria fazer uma revolução, ele sabia que podia conseguir isso. Então, foi para Lisboa mais os outros soldados do mesmo quartel.

Pelo caminho avariou-se um camião, mas os militares conseguiram chegar à capital e ainda fizeram uma revolução contra aqueles que apoiavam o governo de Marcelo Caetano.

Começaram por atirar tiros para o quartel do Carmo onde estavam os ministros e o próprio Marcelo Ceitano. Depois passado meia hora eles renderam-se.

Sabem de que filme estou a falar?

- O filme chama-se os "Capitães de Abril".

Sérgio, 5º A n.º 18

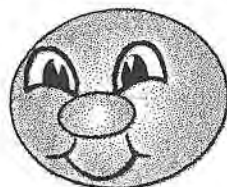

Assistente de bordo para passageiros: Primeiro, embarcam os rabugentos, seguidos dos atrasados de última hora e, por fim, dos simplesmente danados.

NOTÍCIAS DA NOSSA ESCOLA

Visita de estudo



Dia Mundial da Criança

O dia 1 de Junho é um dia muito importante para todas as crianças do mundo.

Mas existem aquelas que são maltratadas e não têm uma vida saudável e que não têm família, algumas fogem de casa e outras vivem na rua.

Por isso, nem todas as crianças vivem felizes neste dia dedicado a elas, muitas gostariam de ter comida para comer e brinquedos para brincar, mas não têm.

Portanto, este dia deveria ser dedicado principalmente a essas crianças.

Tiago Estêvão 5°C

No dia 26 de Maio os formandos do Ensino Recorrente Nocturno do 1º e 2º Ciclo do Concelho de Figueiró dos Vinhos e de Alvaiázere, deslocaram-se a Lisboa para efectuar uma visita de estudo.

De manhã visitaram a Zona histórica de Belém, onde puderam admirar o Mosteiro dos Jerónimos e a Torre de Belém e de tarde deslocaram-se ao Parque das Nações para apreciar o Oceanário.

A visita de estudo correu muito bem e os locais que foram visitados ficaram na memória de todos os presentes, que vinham maravilhados pelo passeio.

Aqui fica uma foto da turma do 2º Ciclo de Figueiró dos Vinhos, assim como das professoras.

C.J.



NOTÍCIAS DA NOSSA ESCOLA

Uma experiência espectacular

Naquele dia estava com um estranho pressentimento de que na aula de Língua Portuguesa ia acontecer algo importante, mas o quê? Já sabia que o texto que eu fizera, concorrendo às IV Olimpíadas da Leitura tinha sido o melhor da escola e por isso enviado para Lisboa. Teria eu ficado entre os 25 melhores alunos de Portugal? Não era possível! Talvez!! ...Eu tinha-me esforçado para atingir esse objectivo!

Era verdade, eu tinha ficado entre os 25 melhores a nível nacional. Fiquei muito contente com a notícia, que quase não conseguia acreditar!

Parti de Figueiró dos Vinhos no dia 3 de Maio, à tarde. Iam os meus pais, o meu tio-padrinho e a minha professora de Língua Portuguesa, Carla Costa. Chegámos a Lisboa por volta das 20:00 horas e ficámos no Hotel Alfa. Imaginam que ficámos no 6º piso e já estávamos nos quartos seiscentos e vinte e tal! Como devem imaginar era enorme, enorme e bonito. O chão da recepção brilhava como se lá estivesse um sol intenso, mas um sol que não transtornava, era agradável ver tanto brilho! Os quartos onde ficámos eram grandes e bons e muito confortáveis.

Às 10:00 horas tínhamos que estar no edifício do Círculo dos Leitores, e claro, estávamos lá. Ao entrar eu fui logo presenteada com 15.000\$00 e com um pequeno-almoço vistoso, vistoso porque eu já tinha comido e não o provei, mas parecia delicioso.

De seguida, fomos para a Quinta Pedagógica da Câmara Municipal, onde decorreu o resto do dia. Os 25 alunos tiveram que prestar uma prova. A prova tinha tempo-limite de 30 minutos. Tínhamos de fazer um texto a partir das palavras "toupeira" e "dicionário". Estávamos 8 alunos em cada parte de uma biblioteca, que lá havia. Os nossos pais e professores estavam cá fora.

Após a prova, toda a gente foi ver um teatro sobre a Natureza e o papel que ela nos dá. Comemos uns aperitivos e passado um bocado, fomos almoçar. Depois veio a parte que nós esperávamos: a entrega dos prémios.

Eu não estava nervosa, estava impaciente, ansiosa por viver tão desejado momento. E esse momento chegou, chegou e eu fiquei a saber que tinha ficado entre os 20 primeiros. Que alegria, que festa, como é bom esforçarmo-nos! Somos sempre recompensados com o esforço que fazemos! E eu fui bem recompensada: apesar do dia agradável que passei, ganhei muitos e vários prémios.

Espero que esta minha experiência vos cativa para a leitura, porque um livro é um bom amigo, um amigo que nos acompanha sempre. Peço-vos que leiam porque eu também o faço e acho que é óptimo ler.

Vivi uma experiência espectacular, que acho que ninguém a recusava e eu também não me importava de voltar a repeti-la: Adoraria!

Gabriela Caetano nº 10, 5ºD



NOTÍCIAS DA NOSSA ESCOLA

Sarau Cultural

No dia 26 de Junho realizar-se-á um Sarau Cultural, às 20.30 h. na Casa da Cultura com a participação dos formandos do 1º e 2º Ciclos de Figueiró dos Vinhos do Ensino Recorrente Nocturno.

Está previsto uma sessão de informação sobre o Euro e vários números teatrais e de declamação de poesias e quadras populares.

Reúne as tua família e vem assistir a este Sarau Cultural que faz parte do encerramento das actividades do ano lectivo de 2000/2001.

Aqui fica, como aperitivo, uma canção que será apresentada pelos formandos do Ensino Recorrente do 2º Ciclo.

C.J.

Para a protecção do ambiente,
Vou ter de separar
Todo o lixo existente
Para nos podermos movimentar.

A reciclagem é a resposta
Para a protecção do ambiente,
Por isso vou-te fazer uma resposta:
Separar lixo é: Altamente!!!

Vou-te dar umas dicas:
O papel no papelão;
O vidro no vidrão;
O plástico no plasticão;

Para finalizar em cheio,
Não esquecer no pilhómotro,
As pilhas colocar,
Para do futuro não termos receio
Dos nossos filhos criar.

Sérgio Godinho 5ªA

Reciclagem

Canção do Escudo

(Música de: "Ó Tempo, volta para trás")

Refrão:

Ó escudo, volta p'ra nós
Que és bem melhor de contar
E suspende a confusão
Que vamos ter de gramar

Ó escudo, volta p'ra nós
Não te vás assim de vez
Vê que até o próprio fado
Tem o cunho português BIS

Tive a vida muito activa
De emoções e cotações
Era o dólar a medida
Que encolhia os meus cifrões
Aos câmbios sobrevivi
Sabe Deus o que eu sofri
Com esta guerra marota
Dos patrões da Dona Branca
Da falência na retranca
À beira da banca rota.

Refrão: Ó escudo, volta p'ra nós ...

Meteram-me a mão na bolsa
Foi rasteira de má fé
Até levei no ECU
Dos senhores da CEE
Lá se foram uns milhões
Em acções e cotações
E o juro mais elevado
E p'ra não ficar sozinho
Vem o Euro a caminho
P'ra acabar com o meu reinado.

Refrão: Ó escudo volta p'ra nós ...

Isabel Gaspar e Rosinda Arrimar



Interciclos- Na hora da despedida

Ao longo deste ano lectivo, vários alunos das escolas primárias do agrupamento vieram, às quintas-feiras e às sextas-feiras, à nossa escola aprender Francês. Como professora destes alunos, acho que foi uma experiência muito interessante e gratificante, devido ao interesse mostrado por estes e à sua participação activa nas actividades.

Continuam a ser poucos os alunos que escolhem Francês, dizendo que esta é uma língua difícil. Não posso deixar de dar a minha opinião e tranquilizar os alunos que optam por esta língua, afirmando que aprender Língua Francesa tem certas dificuldades como aprender outra língua qualquer, mas também proporciona muito prazer e momentos muito agradáveis.

Os meus votos de felicidade especiais vão para as alunas que se seguem, pois são as que irão optar pela Língua Francesa no próximo ano lectivo, mas, a todos os alunos, desejo as maiores felicidades e que façam sempre o seu melhor em qualquer disciplina.

A Professora de Francês
Carla Costa



Sandy



Márcia



Sandrina



Graça



Margarida

Le français c'est facile!

REGARDE

LES NOMBRES 

Trouve dans la grille les nombres. 

- | | | | |
|------------|----------|---------------|---------------|
| 1 - un | 6 - six | 11 - onze | 16 - seize |
| 2 - deux | 7 - sept | 12 - douze | 17 - dix-sept |
| 3 - trois | 8 - huit | 13 - treize | 18 - dix-huit |
| 4 - quatre | 9 - neuf | 14 - quatorze | 19 - dix-neuf |
| 5 - cinq | 10 - dix | 15 - quinze | 20 - vingt |



D	I	X	-	S	E	P	T	W	E	K	A
U	Y	T	R	E	A	O	P	L	Z	N	L
I	U	S	K	T	Z	N	C	E	U	J	B
Q	N	I	C	R	O	Z	L	R	O	E	T
A	E	X	Q	E	S	E	P	T	D	E	I
H	U	I	V	I	N	G	T	A	I	Z	U
S	F	W	E	Z	F	D	E	U	X	N	H
E	C	D	V	E	M	H	I	Q	O	I	-
I	U	I	R	F	S	I	O	R	T	U	X
Z	T	E	E	Z	R	O	T	A	U	Q	I
E	S	D	V	F	U	E	N	-	X	I	D

Curiosités

A Torre Eiffel

A Torre Eiffel é o símbolo de Paris e de França. É o monumento mais visitado do mundo.

Em 1889 foi organizada em Paris uma imensa Exposição, tipo a EXPO 98 e foi para este evento que esta torre foi construída.

O seu autor foi Gustave Eiffel que depois se suicidou dela abaixo.

Foram necessárias 7 000 toneladas de aço e 2 500 000 rebites para a sua construção.

De sete em sete anos, ela é pintada e de cada vez são necessárias 60 toneladas de tinta.

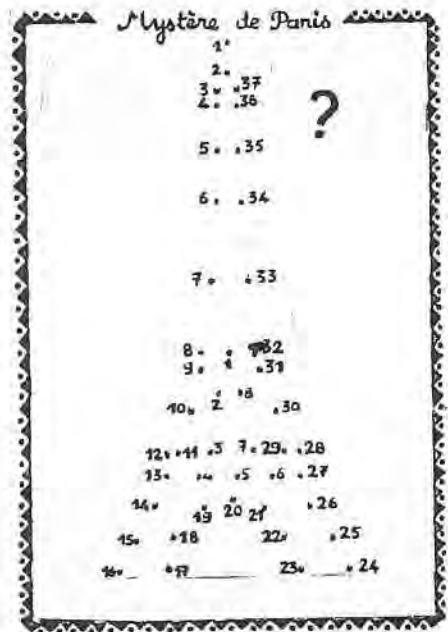

AMUSE - TOI!

Combien de ...?

(Quantos ou quantas...?)

_____ livres

_____ gommes (borrachas)

_____ taille- crayon (afiadeiras)

_____ cartables (pastas)

_____ crayons

_____ stylos

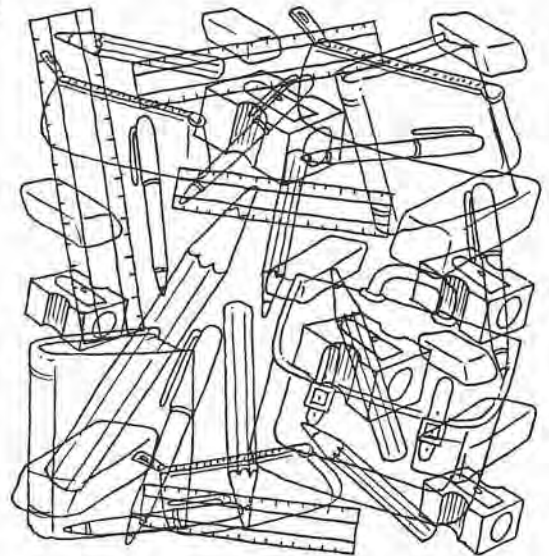

Complète

un ballon un ordinateur un vélo un livre

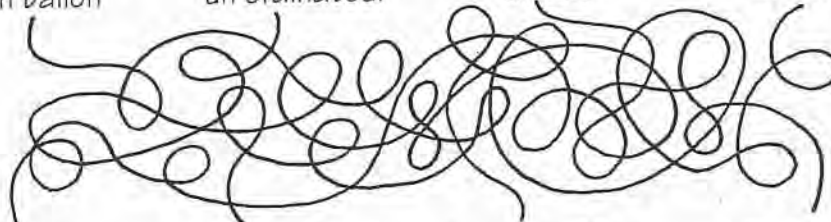

Qu'est-ce que c'est? Qu'est-ce que c'est? Qu'est-ce que c'est? Qu'est-ce que c'est?
C'est _____

Bonnes vacances! Bonnes vacances! Bonnes vacances!

Página do Inglês

WORD PUZZLE

A. Find 13 words related to food and 7 words related to drinks.

Descobre 13 palavras relacionadas com comida e 7 relacionadas com bebida.

The words can go forwards (→) or down (↓).

As palavras estão dispostas horizontalmente (→) ou verticalmente (↓).

FOODS

C	H	I	C	K	E	N	S	C	A	K	E
A	L	S	M	P	I	Z	Z	A	W	S	S
N	W	I	C	E	C	R	E	A	M	O	T
H	A	M	B	U	R	G	E	R	F	U	E
F	T	S	A	L	A	D	D	A	E	P	A
I	R	Y	O	G	H	U	R	T	T	P	K
S	C	H	I	P	S	R	F	R	U	I	T
H	H	O	T		D	O	G	I	G	O	H

DRINKS

O	C	O	F	F	E	E
B	E	E	R	I	S	T
R	W	A	T	E	R	B
M	J	U	I	C	E	C
I	U	T	T	R	M	O
L	Z	U	E	L	M	K
K	R	O	A	N	K	E



B. Write the above words in the grid according to your likes and dislikes.

Escreve as palavras acima no quadro de acordo com aquilo de que gostas e de que não gostas.

LIKES	
DISLIKES	

AN ENGLISH BREAKFAST

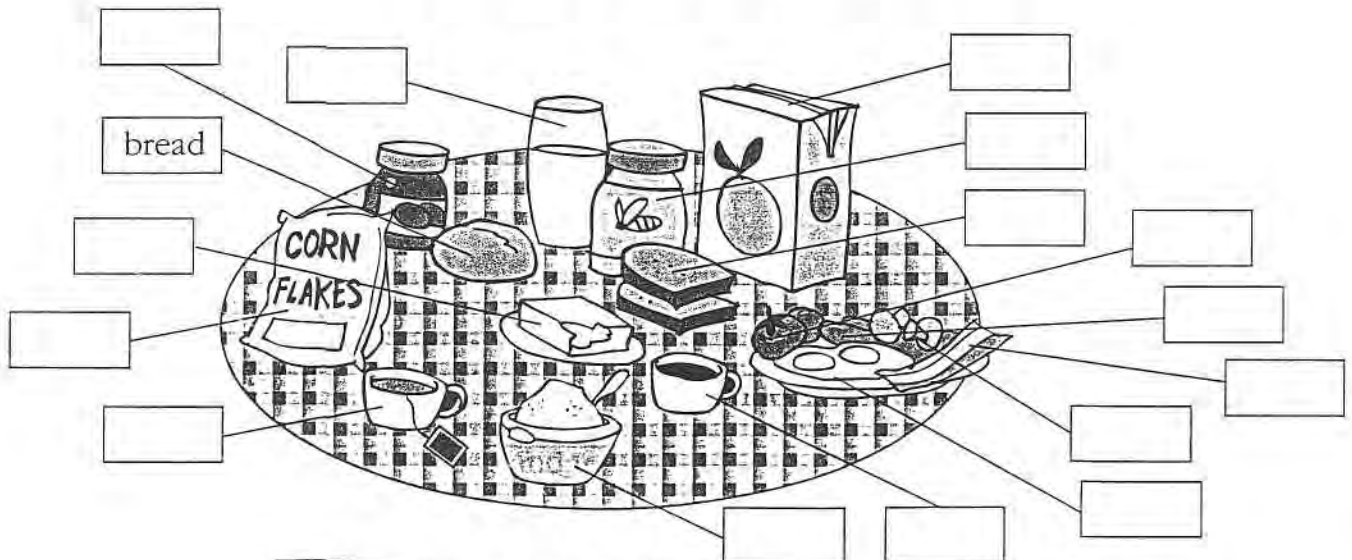

Pick the words from the box below and identify the food in the picture. One has been done for you.

orange juice	honey	butter	jam	sugar	sausages	cereals	milk
mushrooms	bread ✓	coffee	tea	bacon	fried eggs	tomatoes	toast

Página do Inglês



SUMMER

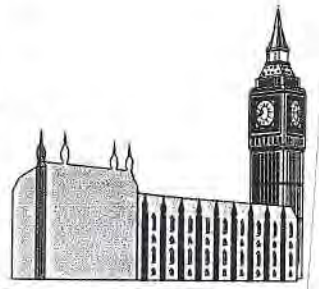

Domestic animals in my backgarden

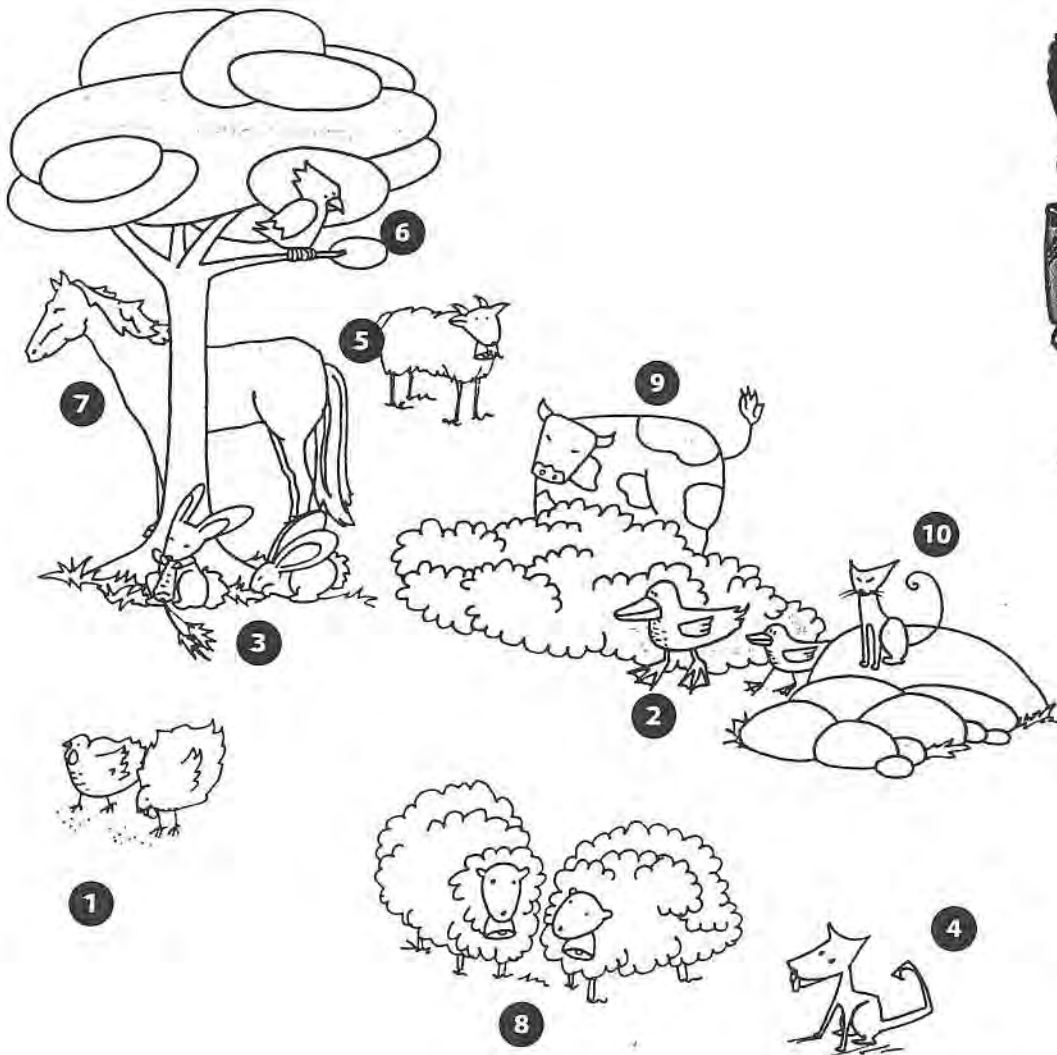

Paint the picture and write their names.

1 _____	6 _____
2 _____	7 _____
3 _____	8 _____
4 _____	9 _____
5 _____	10 _____

Página do Português

Psicologia da força

Quatro rãs estavam sentadas num tronco que flutuava á margem de um rio. Subitamente a tora de árvore foi apanhada pela corrente e deslizou lentamente rio abaixo. As rãs ficaram deliciosas e empolgadas pois nunca haviam antes navegado.

Por fim a primeira rã falou: "Este é sem dúvida um tronco maravilhoso. Move-se como se fosse vivo. Jamais vi coisa assim".

Então a segunda rã disse: "Não, minha amiga, este tronco é como todos os outros e não se move. É o rio que está a correr para o mar e leva-o consigo."

E a terceira rã falou: "Não é o tronco nem o rio que se movem. O movimento está no nosso pensamento, pois sem pensamento nada se move."

E as três rãs começaram a altercar sobre o que estava realmente se movendo. A discussão foi ficando cada vez mais acalorada e elas falavam mais alto, mas não chegavam a um entendimento.

Então, voltaram-se para a quarta rã, que até aquele momento tinha estado a escutar em silencio, e pediram-lhe a opinião.

E a quarta rã disse: "Cada uma de vocês tem razão, nenhuma está errada. O movimento está no tronco e na água e também no nosso pensamento."

E as três primeiras rãs ficaram muito zangadas, pois nenhuma queria admitir que a sua verdade não fosse a absoluta e que as duas outras não estivessem redondamente enganadas.

Então aconteceu uma coisa estranha. As três juntaram-se e atiraram ao rio a quarta rã.

José Carlos Júlio E. Fernandes



O 25 de Abril

No 25 de Abril nasceu a Liberdade,
Poder voar, ser livre de sonhar.
Renasceu um país.
Um país de fraternidade, Democracia
e Igualdade.
Deu-nos uma vida,
Uma vida com sol, luz e amor,
Uma vida onde sinto calor...

Não vivi a revolução.
Mas sentir a liberdade e viver em
igualdade,
Só me faz pensar, o que seria de
mim?...
... Se não fosse a esperança de um
capitão.

João Boavida

Liberdade

Ser livre como um pássaro,
É liberdade de pensar,
Liberdade de falar
E, claro, de sonhar.
A 25 de Abril,
A liberdade renasceu,
Foi muito baril:
O fascismo morreu!

João Boavida

Página do Português

A MÃE

Mãe,
O teu amor
Dá-me confiança,
Faz-me sentir calor,
Pois ainda sou uma criança.



AMOR DE MÃE

Ó, mãe o teu amor,
É único, maravilhoso,
Tem muito calor,
É gracioso e carinhoso.

João Boavida 6ºD

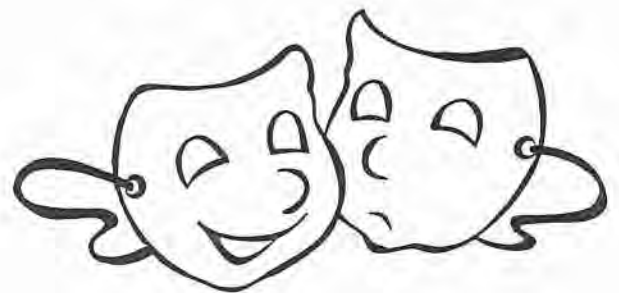

SANTOS POPULARES

Santo António é a 13
São João a 24
São Pedro a 29
Neste mês que agora acorre

São João para ver as moças
Fez uma fonte de prata
As moças não vêm à fonte
E ele quase se mata.

Santo António está a começar
São João já vai a meio
São Pedro está a terminar
Com um grande tiroteio

Santo António, Santo António.
És um dos Santos populares
Estás sempre esperando o dia
Para as noivas casares.

São Pedro subiu ao céu
Voando como uma ave
Levava numa mão a tão
dita a famosa chave.

LENGA LINGA

Quantos são ?

No alto da Cachoeira
Vinte e cinco cegos vão
Cada cego leva seu moço,
Cada moço leva seu cão,
E cada cão leva seu gato,
E cada gato leva seu rato,
E cada rato leva sua espiga,
E cada espiga leva seu grão.
Diga-me agora a menina quantos são ?



Página do Português

O 25 de Abril

A 25 de Abril de 1974 deu-se a revolução. Isto aconteceu quando o Movimento das forças armadas fez sair os soldados dos quartéis e derrubou os governantes da altura (Américo Tomás e Marcelo Caetano).

A maioria do povo português recebeu a notícia com satisfação e saiu à rua. Foi uma revolução fantástica, conhecida como A Revolução dos Cravos.

Depois de mais de 40 anos de ditadura, Portugal sentiu a liberdade.

Os capitães da revolução constituíram a Junta de Salvação Nacional que ficaria a governar o país até ao estabelecimento definitivo da democracia.

Imediatamente se acabou com a P.I.D.E e libertaram-se todos os presos políticos.

A partir daí, tanto os jornalistas como os actores e artistas puderam exprimir as suas ideias, os pensamentos e as suas opções políticas, ou seja, acabou a censura.

Depois do 25 de Abril já se podia eleger a pessoa que o povo queria que governasse. Para tal, era preciso eleger uma Assembleia Constituinte cujos membros preparariam uma nova constituição, pois os princípios da anterior não estavam de acordo com os do Regime de Abril.

Os dois anos depois da revolução foram muito agitados.

Era urgente existir calma no governo. As eleições voltavam a ser uma realidade no nosso país. Regularmente, os portugueses com mais de 18 anos, podiam escolher os candidatos da sua preferência para a

Presidência, a Assembleia da República ou as Autarquias Locais (Câmara Municipal e juntas de Freguesia).

O General Ramalho Eanes foi eleito Presidente da República em 1976 e reeleito em 1980. O país pouco a pouco entrou na democracia plena.

A Madeira e os Açores tornaram-se regiões autónomas.

O país voltou-se também para a Europa ao integrar-se na Comunidade Económica Europeia (C.E.E.) em 1986, procurando mobilizar os recursos naturais e humanos de que dispõe.

Foi graças ao 25 de Abril, que nós agora podemos estar a escrever este artigo com satisfação e segurança.

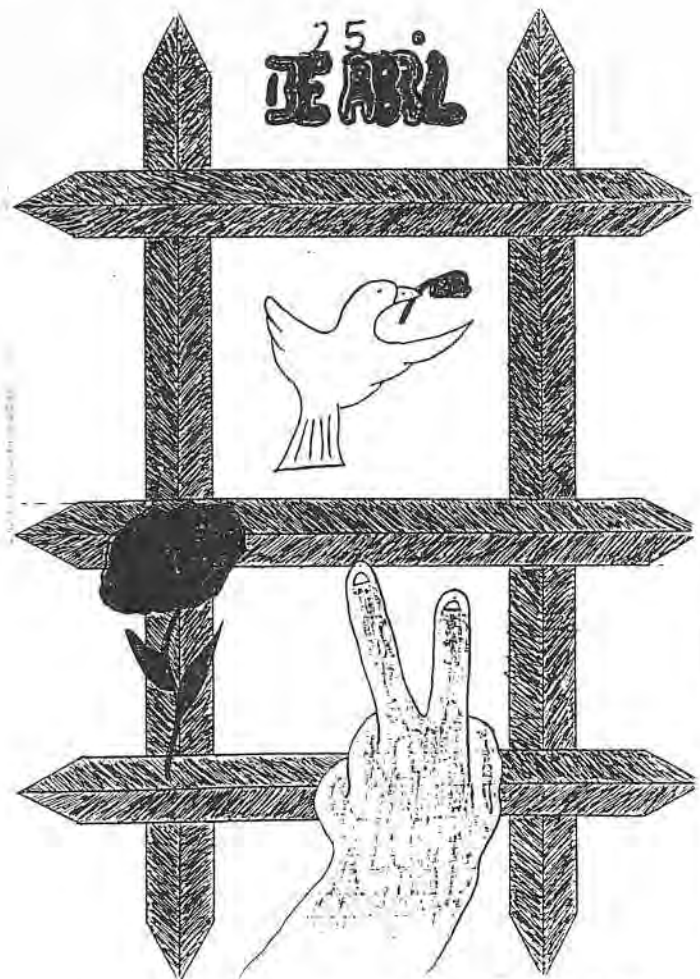

Gonçalo Lourenço
João Boavida
Tiago Freitas

Iolanda Loba - 6.º D

O Gato Bravo

Matemática

- Quebra-cabeças

Resolve os seguintes números cruzados:

Quebra-cabeças

1 - Um caracol empreendeu a subida de uma pilha de 10 tijolos. Consegue subir 4 tijolos numa hora. Todavia, como o esforço é muitíssimo penoso, tem de dormir a hora seguinte, durante a qual escorrega 3 tijolos. De quanto tempo necessitará para chegar ao cimo?

2 - Num quintal existem galinhas e coelhos: ao todo 26 cabeças e 70 patas. Quantas são as galinhas e quantos são os coelhos?

3 - O Luís e a Luísa são irmãos. O Luís tem tantos irmãos como irmãs e a Luísa tem o dobro de irmãos do que irmãs. Quantos irmãos são?

4 - Cada uma de 4 pessoas dá um aperto de mão a cada uma das restantes. Quantos apertos de mão vão ser dados? E se fossem 5 pessoas? E 6 pessoas?

5- Quais são os algarismos representados por X, Y e Z nesta soma?

$$\begin{array}{r} X X X X \\ Y Y Y Y \\ + Z Z Z Z \\ \hline Y X X X Z \end{array}$$



	1	2	3	4	5
A			■		
B		■			
C	■		■		■
D				■	
E			■		

HORIZONTAIS

- A - Metade de cinquenta; metade de oitenta + 1.
 B - Meia dezena; o maior número de três algarismos.
 C - Meia dúzia; o maior número impar de 1 algarismo.
 D - Oito centenas; o triplo de dois.
 E - Se lhe juntares 25 obténs uma centena;; o dobro de vinte e um.

VERTICAIS

- 1 - Em 100 há 4 vezes; para 90 faltam 3 unidades.
 2 - A Quinta parte de 25; de 6 centenas passam 5 unidades.
 3 - Mais 1 faz uma dezena; algarismo que adicionado a qualquer algarismo não lhe altera o seu valor.
 4 - Menos 1 de meio milhar; a Quarta parte de 16.
 5 - O menor número obtido com os algarismos 9 e 1; o dobro de 31.

Durante o intervalo, o Paulo, a Rita, o Tiago e o Ricardo jogaram ao polícia e ao ladrão. O Paulo é o policia.

Descobre todas as diferentes possibilidades de posições de jogo.

1 Prisão - Ricardo
Fugitivos - _____

2 Prisão - _____
Fugitivos - _____

3 Prisão - _____
Fugitivos - _____

Matemática

Descobre o sólido escondido pintando as regiões cujo número é divisível por 3 ou por 5. Quando necessário, podes utilizar a calculadora.

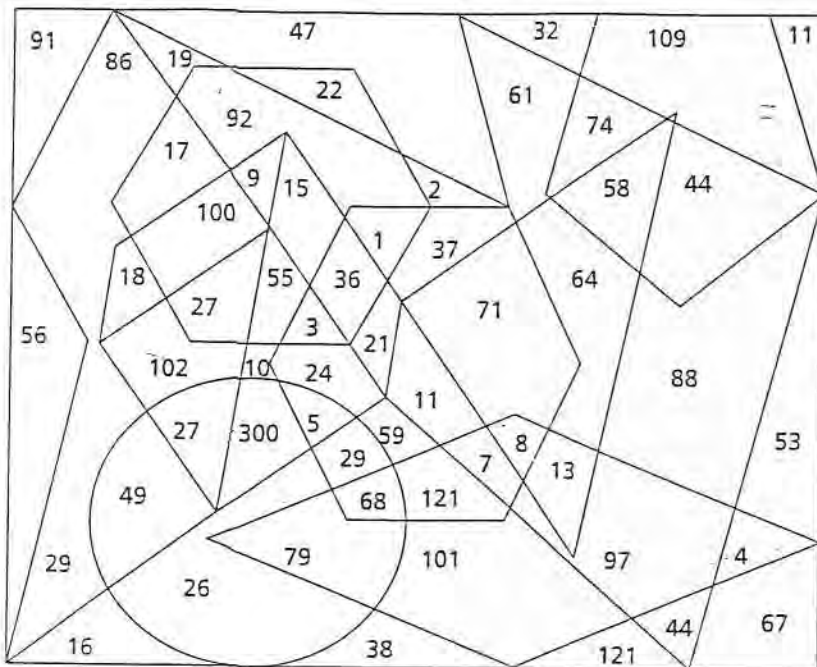

Matemática – Soluções dos quebra-cabeças:

1 - Como o caracol sobe 4 tijolos numa hora e desce 3 na hora em que está a descansar, ele demora duas horas para subir cada tijolo. Assim, demora 12 horas para subir 6 tijolos e em mais uma hora ele sobe mais 4 e já não desce mais, porque já chegou ao topo. Então, o caracol demora 13 horas para chegar ao cimo da parede de 10 tijolos.

2 - Os coelhos têm 4 patas e as galinhas só têm duas.

Então:

$$4 \times 9 = 36 \text{ patas} \quad 36 + 34 = 70 \text{ patas}$$

e

$$2 \times 17 = 34 \text{ patas} \quad 9 + 17 = 26 \text{ cabeças}$$

Portanto são 9 coelhos e 17 galinhas.

3 - O Luís tem 3 irmãos e 3 irmãs (a Luísa e mais duas).

Portanto, são 3 irmãos + 3 irmãs + Luís = 7 irmãos.

A Luísa tem 4 irmãos (o Luís e mais três) e 2 irmãs.

Portanto, são 4 irmãos + 2 irmãs + Luísa = 7 irmãos.

Logo, ao todo são 7 irmãos.



4 - Cada pessoa dá um aperto de mão a cada uma das restantes.

Então, 4 pessoas dão 6 apertos de mão.

5 pessoas dão 10 apertos de mão.

6 pessoas dão 15 apertos de mão.

$$5 - X = 9$$

$$Y = 1$$

$$Z = 8$$

$$\begin{array}{r} 9999 \\ 1111 \\ + 8888 \\ \hline 19998 \end{array}$$

CURRÍCULOS ALTERNATIVOS

INSERÇÃO NA VIDA ACTIVA

Ao longo deste ano lectivo, a Escola EB 2 teve a amável colaboração de algumas firmas que aceitaram alunos dos currículos alternativos nas suas instalações no sentido de promoverem a sua inserção na vida activa.

Assim, a aluna Carla esteve a praticar no salão de cabeleireiro "3 Dimensões", a Ana Patrícia esteve no salão "Lurdes Zuzarte", a Cecília foi recebida no Centro de Saúde, onde esteve a praticar o início da sua vida activa, o Flávio esteve a praticar na oficina do Sr. David Pimenta Caetano e o Luís foi recebido e praticou no "Retiro Figueiras".

Todos os alunos se sentiram apoiados no desenrolar das suas actividades e conseguiram perceber melhor o que é a "vida activa"

A todos os proprietários dos estabelecimentos envolvidos nesta parceria, a nossa Escola envia os mais sinceros agradecimentos.

C.J.



O Dia de Camões

Luís de Camões nasceu no ano de 1524 possivelmente em Lisboa. Publicou "Os Lusíadas", para além de poesias, várias cartas e três autos.

Morreu a 10 de Junho de 1580, em Coimbra. E é precisamente nesse dia que comemoramos o "Dia de Camões" e o "Dia de Portugal", o que vem confirmar a sua relevância na nossa cultura, tanto histórica como linguística.

Reafirmamos com esta comemoração, o nosso interesse e amor pelo nosso maior poeta tornando-o, assim, símbolo do nosso país que é Portugal.

Essa data ganha ainda mais importância porque comemoramos, também o dia das Comunidades Portuguesas.

CANTINHO DO AMBIENTE

A ACÇÃO POLUIDORA DO HOMEM

Que causa a poluição atmosférica?

O ar não poluído é formado, como sabemos, por dois gases principais, o azoto e o oxigénio, por fracas quantidades de outros gases e de vapor de água e ainda por pequenas partículas de sal (levadas pelos ventos marítimos) e grãos de areia, pólen e outros póis (levados pelos ventos continentais).

Esta mistura é, naturalmente, satisfatória para a vida vegetal, animal e humana

A poluição surge quando a composição do ar se encontra alterada devido à presença de :

- ✓ concentração anormal de gases raros;
- ✓ gases estranhos;
- ✓ grande número de partículas sólidas diversificadas;
- ✓ quantidades anormais de vapor de água.

O ar pode, então, torna-se no nocivo para todos os organismos vivos.

A causa principal da poluição é a queima maciça de combustíveis fósseis.

Os principais agentes poluidores são:

- ✓ os transportes rodoviários e aéreos - mais de 50% da poluição total;
- ✓ o aquecimento doméstico cerca de 16%;
- ✓ os incêndios florestais e outros-15%;
- ✓ as indústrias -14%;
- ✓ a destruição dos lixos -4%.

Há, ainda, outras fontes de poluição, como, por exemplo:

- ✓ as partículas radioactivas libertadas, quer pelas experiências

nucleares militares, quer pela utilização pacífica da energia atómica;

- ✓ as pulverizações que aumentam localmente a toxicidade da atmosfera e que afectam, por vezes, os próprios vegetais e animais tratados;
- ✓ os freons, gases utilizados na indústria de frigoríficos e outras.

É fácil concluir que a poluição atmosférica está directamente relacionada com:

- ✓ A circulação rodoviária e aérea;
- ✓ A industrialização;
- ✓ A urbanização e suburbanização;
- ✓ A utilização dos CFC (clorofluorcarbonetos).

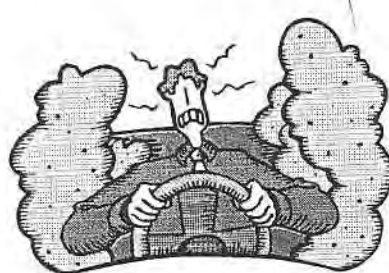

CANTINHO DO AMBIENTE

Animais em extinção em Portugal

Lince Ibérico – “*Lynx Pardinus*”

Situação actual

Em Portugal, as populações actuais de Lince ocupam principalmente certas regiões montanhosas, mas também algumas áreas planas, do Sul e Centro. Como resultado dessa perda de habitat e da escassez de coelho-bravo, a espécie apresenta no nosso país uma distribuição extremamente fragmentada, assim como na Espanha.

Actualmente, talvez não haja mais de 50 indivíduos em todo o país. As estimativas populacionais mais recentes efectuadas em Espanha referem a 1000 ou 1200 Linces em todo o território, dos quais cerca de metade serão indivíduos adultos.

Aspecto

O Lince é revestido por pêlos. As orelhas caracterizam-se por um tufo de pêlos negros nas extremidades. As partes superiores são cinzento arruivadas com manchas escuras sobre as costas, flancos e patas. A barriga é branca amarelada e a extremidade da cauda é negra.

Conservação

É imprescindível assegurar a preservação de extensas áreas de habitat favorável, nomeadamente as zonas de abrigo e reprodução, através de áreas protegidas.

A manutenção destas zonas e o seu melhoramento através de reflorestação com espécies da própria região, poderá ser uma medida fundamental para preservar os felídeos.

Alimentação

A densidade de coelho bravo deve ser incrementada em algumas áreas, com maior incidência naquelas onde a população do Lince teve um declínio drástico nas últimas quatro décadas.

Reprodução

A maturação é aos cerca de 15 meses para os machos e aos 20 meses para as fêmeas. O cio decorre de Dezembro a Janeiro e o acasalamento em Janeiro/Fevereiro. A gestação é de 65-72 dias, os nascimentos dão-se em meados de Março, sendo de 1-4 crias. A fase de amamentação dura 3-4 semanas. As crias acompanham a mãe até Novembro.

O Futuro?

A recuperação da população do Lince passa pela execução das medidas mencionadas. A precária situação em que se encontra actualmente o felídeo tem relação directa com erros cometidos pelo homem do século XX, o qual tem de assumir a responsabilidade de tentar corrigi-los.

Não é desejável que o Lince apenas habite na memória dos nossos “avós”, mas sim, que habitem, de facto, as serras e planícies portuguesas, e que venham a ser visitados pelos “netos dos nossos netos”.

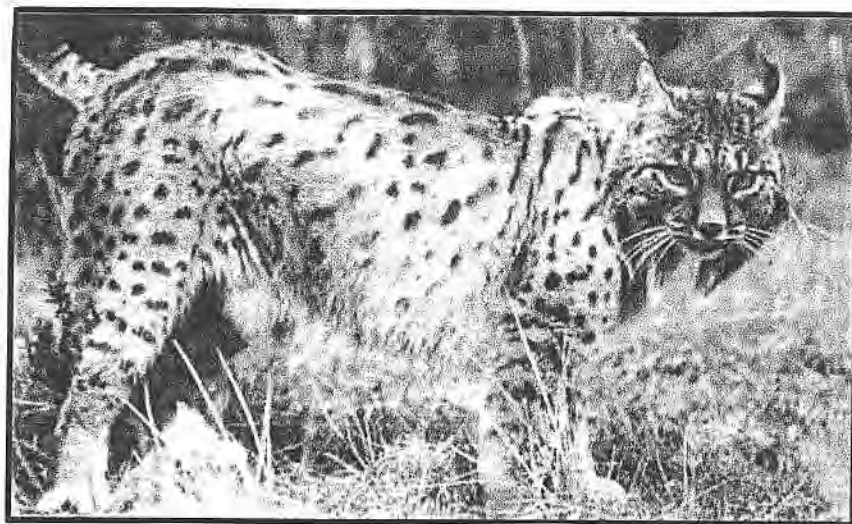

CANTINHO DO AMBIENTE

GATO-BRAVO

Nome científico: *Felis silvestris* Schreber, 1775

Comprimento: 60 a 110cm (90cm em média)

Peso: 3,5 Kg (fêmeas); 5 Kg (machos)

Distribuição: populações dispersas por toda a Europa

Habitat: principalmente florestas; matagais mediterrâneos

Alimentação: principalmente roedores e coelhos

Época de reprodução: entre Janeiro e Março

Comportamento: territorial, nocturno, solitário

Longevidade: cerca de 15 anos.

Estatuto de protecção em Portugal: indeterminado

Principais ameaças: destruição do habitat, hibridação com gato doméstico, controlo de predadores, agricultura intensiva, doenças, atropelamento, caça, falta de informação



BIOSFERA , FONTE DE BEM-ESTAR E DE RIQUEZA

**Qual a importância da biosfera ?
Que fazer para a preservar ?**

«O Homem e a sociedade humana são parte integrante da biosfera e dependem estreitamente dos seus recursos.

Quando a actuação do Homem é regida exclusivamente por factores económicos e de rentabilidade a curto prazo, surgem situações de ruptura ou de grave alteração nos equilíbrios naturais.

A transformação da biosfera (pelo Homem) não pode ultrapassar certos limites sem ameaçar o seu equilíbrio dinâmico. Esses limites dependem do modo de intervenção e do sistema ecológico considerado.

Em vastas regiões, os limites já foram ultrapassados, o que teve como resultado a deterioração de uma considerável parte da biosfera, o esgotamento dos solos e dos recursos em água, fazendo desaparecer numerosas espécies animais e vegetais.

A protecção da biosfera é de capital importância para a Humanidade.»

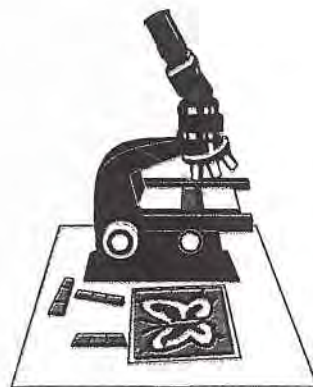

Passatempos

Adivinhas

1-
Traz esporas, mas não é cavaleiro,
Tem serra, não é carpinteiro,
Tem picão, não é despertador,
Acorda, não é despertador,
Canta sem ser cantador
Cava a terra e não é cavador.

2-
Debaixo da terra nasci e fui criada,
Cá de fora minha mãe me deu alento,
Sustentou de uma vez uma ninhada,
Sou agora valoroso alimento.

3-
Tem barbas e não é homem,
Nem é bicho montanhês,
Tem dentes e não come
Tem cabeça e não tem pés .

4 -
É uma senhora muito esbelta,
Que com finos véus se aperta.
Quem tiver que a desapertar,
Muitas lágrimas, há-de chorar.

5-
Sou rainha, tenho orgulho
A dizê-lo não me escuso,
E a prova do que afirmo
Está na coroa que uso.

6-
Com meu gosto e meu perfume,
Muito prazer aos mortais dou,
Noutros tempos existiu
Quem comigo se engasgou.

7-
Tem coroa e não é rei,
Tem escamas sem peixe ser;
Além de servir para doce,
É fruta, pode comer.

8-
Uma dama no seu prado,
Com seu vestido bordado,
Nem talhado, nem alinhavado,
Quem a vê fica assustado.



8- Cobra
7- Ananás
6- Maçã
5- Roma
4- Cebola
3- Alho
2- Batata
1- Gato

Soluções das adivinhas:

Provérbios

- Em Maio come a velha cerejas ao borralho.

- Respeita a velhice ela é a base de experiência.

- Para saber mandar tens de saber trabalhar.

- O carro nunca deve andar à frente dos bois.

- Não faças mal ao teu vizinho, porque o mal para ti vem a caminho.

- O melhor de ganhar é o que se evita de gastar.

- Pelo S. João sardinha gorda, pinga no pão.

- Cuidado, as paredes têm ouvidos e os segredos encobertos são os mais sabidos.

- O seguram morreu de velho e só durou três dias.

- Tudo vale a pena, quando a alma não é pequena.

- Não te metas com o cão que dorme, porque, se ele acorda, morde.

- Quando a esmola é grande o pobre desconfia.

Anekdota

Jesus, Moisés e um velho de barbas estavam a jogar golfe.

Na primeira tacada, Moisés atirou a bola para um lado. Apartou a água e lançou a bola para o green. Lançou a bola com toda a força, mas falhou a direcção. A bola fez ricochete no telhado do clube de golfe, saltou e rebolou por um monte até um pequeno lago, acabando por aterrar numa folha de nenúfar. Um rã saltou e apanhou a bola, depois uma águia fez um voo picado, apanhou a rã e voo pelo campo de golfe. A rã deixou cair a bola, que rebolou, certeira, para o buraco. Moisés virou-se para Jesus e disse: _ detesto jogar golfe com o teu pai.

Agradecimentos:

Aproveitamos este final de ano lectivo para agradecer a todos os alunos e professores que ajudaram a realizar esta tarefa de publicar o jornal da Escola, nomeadamente a Prof.^a Teresa Oliveira pela amável cedência de fotos. Uma palavra final de agradecimento à D. Fátima Moreira pelo trabalho de reprodução sempre a tempo e horas, mesmo quando os originais lá chegaram em cima da hora.

BOAS FÉRIAS



Aviso:

Avisamos todos os encarregados de educação que as avaliações dos seus alunos serão entregues nos dias 5 e 6 de Julho e, conjuntamente, serão feitas as matrículas para o ano lectivo seguinte.

ANEDOTA

No último dia de aulas, as crianças levaram prendas para a professora. O filho da florista deu-lhe um bouquet. A filha do dono da pastelaria ofereceu-lhe uma bonita caixa de doces.

Então, o filho do dono de uma loja de bebidas apresentou uma enorme e pesada caixa. A professora levantou-a e reparou que estava a pingar um pouco. Tocou numa gota do líquido com o dedo e provou.

- É vinho? - tentou adivinhar.
- Não - respondeu o rapaz.
- Provou outra gota e perguntou:
- É champanhe?
- Não - disse o menino.
- Desisto - disse ela.- O que é?
- Um cachorrinho!

FICHA TÉCNICA:

O GATO BRAVO

Jornal da Escola EB 2 de Figueiró dos Vinhos

Av. José Malhoa - 3260 Figueiró dos Vinhos

Ano XIV - N.º 41 - Férias 2001

Redacção: Clube de Jornalismo

Coordenação: Prof. Rosinda Arrimar e António Godinho

Tiragem: 150 exemplares

Fotocopiado na Reprografia da Escola